



Трактори

XERION

5000 4500 4000



# Великий та потужний. XERION.

Потужність має значення.

Трактор XERION переконливо доводить це своєю потужністю до 524 к. с., яку він за допомогою численних інтелектуальних систем використовує найефективнішим чином і за допомогою чотирьох приводних коліс однакового розміру надійно передає на ґрунт.





<b>CMATIC</b>	<b>6</b>
<b>Концепція TRAC</b>	<b>8</b>
TRAC	12
TRAC VC	14
<b>CLAAS POWER SYSTEMS</b>	<b>16</b>
Двигун	18
Коробка передач	20
Конструкція	22
Баластування	24
Задня навіска	26
Точки зчеплення	28
Вал відбору потужності	30
Передня навіска	32
Гідравлічна система	34
<b>Комфорт</b>	<b>36</b>
Кабіна	38
Консоль керування	40
Багатофункціональний джойстик	
CMOTION	42
Бортова інформаційна система	
CEBIS	44
<b>Системи допомоги механізатору та управління даними</b>	<b>46</b>
ISOBUS, термінал	48
Системи керування	50
Управління даними	52
<b>Сервіс</b>	<b>54</b>
Технічне обслуговування	56
CLAAS Service & Parts	58
<b>Огляд XERION</b>	<b>60</b>
<b>Аргументи</b>	<b>62</b>
<b>Технічні характеристики</b>	<b>63</b>

Високопотужні трактори від 232 до 524 к. с.  
СМАТІС.

СМАТІС



Зроблені для реальних задач.

Потужні трактори CLAAS уже стали символом успіху.  
XERION та обидві серії AXION стануть правильним  
рішенням для експлуатації в умовах будь-якої складності.

- Потужні та універсальні 6-циліндрові двигуни
- Комфортні та просторі кабіни
- Ергономічна концепція керування

## Унікальність.

Усюди, де потрібна обробка великої площі, продуктивність та економічність, XERION стане оптимальним рішенням.

Унікальність XERION забезпечують такі характеристики:

- Чотири колеса однакового розміру на двох керованих осях
- Цільнорамна конструкція для великих навантажень
- Безступінчастий привод ходової частини понад 500 к. с.
- Інтуїтивне та ергономічне керування



# Вирішальні переваги. Сімейство XERION.



Чотири колеса однакового розміру на двох керованих осях.

Найвизначнішою відмінністю всіх версій є чотири колеса однакового розміру, установлені на двох осях. Завдяки великій контактній поверхні з ґрунтом забезпечується оптимальне перетворення тяги на тягову потужність. Дві керовані осі дозволяють адаптувати керування до різних умов експлуатації.

Цільнорамна конструкція для великих навантажень.

XERION оснащений повністю несною рамою. КПП та двигун розташовані окремо над сайлент-блоками, завдяки чому вони більш стійкі до вібрацій. Поперечні стійки великого розміру підвищують стійкість рами. Це забезпечує високу вантажопідйомність до 15 т на вісь.

Безступінчастий привод ходової частини понад 500 к. с.

КПП ZF-Ессот дозволяють реалізувати безступінчасту передачу повної потужності двигунів Perkins на осі. Висока доля механічних частин у КПП дозволяє працювати та економніше витратити паливо.

Інтуїтивне та ергономічне керування.

Концепція керування CLAAS із бортовою інформаційною системою СЕВІS і багатофункціональним джойстиком СМOTION не має аналогів на ринку. Керування здійснюється інтуїтивно зрозуміло, основні функції керування мають прямий доступ. Зап'ясток та рука зручно лежать на підлокітнику.

## З фіксованою кабіною. TRAC.

Для важких тягових робіт.

Кабіна TRAC розташована непорушно посередині трактора. Вона також має велику поверхню скління та забезпечує гарну оглядовість навколо трактора, щоб легко візуально контролювати передню зону навіски, а також зону ззаду.

TRAC — це оптимальний варіант для робіт у полі, наприклад, обробки ґрунту, посіву, а також транспортування та внесення рідких добрив.

Чотири колеса однакового розміру забезпечують чудову тягову потужність, не пошкоджуючи ґрунт. Не менш важливо й те, що навантаження рівномірно розподіляється між двома приводними осями. Продумане баластування і зчепна куля 110 мм за кабіною для S-подібного зчеплення дають змогу рівномірно розподілити навантаження і домогтися гарної тяги під час роботи.



## З поворотною кабіною. TRAC VC.

Широкий спектр застосувань.

Деякі задачі потребують візуального контролю задньої частини трактора. Поворотна кабіна буде, наприклад, бездоганним рішенням для наступних задач:

- Трамбування силосу (кукурудза і трава)
- Подрібнення деревина
- Мульчування
- Фрезерно-роторна снігоочистка

Кодом VC у CLAAS позначається Variable Cab. Поворотна кабіна — це найзручніший із можливих пристрій для руху заднім ходом. Лічені секунди — і вся кабіна натискання кнопки переміщується на підйомній башті з центрального положення в заднє над задньою віссю.

Також автоматично повертається система керування, завдяки чому всі функції нового напрямку руху використовується логічним чином.

Для зручності руху дорогами загального користування кабіна розташована посередині між осями. У силососховищі, у полі, у лісі, у горах XERION із повернутою кабіною над задньою віссю перетворюється на самохідну машину з унікальною оглядовістю.





## **CPS** | CLAAS POWER SYSTEMS

Нашою рушійною силою є ідеальна взаємодія найкращих компонентів.

Ваша машина CLAAS — це набагато більше, ніж сума її окремих деталей. Максимальна продуктивність можлива тільки тоді, коли всі компоненти налаштовані й добре взаємодіють.

Під назвою CLAAS POWER SYSTEMS (CPS) ми об'єднуємо найкращі компоненти для розумної системи привода. Повна потужність тільки тоді, коли ви цього потребуєте. Приводи, що адаптовані до поставлених перед вашою машиною завдань. Технологія, що економить паливо та швидко окупається для вашого підприємства.



# Чиста міць. Двигун.

## Повна потужність.

6-циліндрові рядні двигуни Perkins відповідають нормі токсичності ВГ Stage IIIA (Tier 3). Окрім технології найвищого рівня, вони мають також інші переваги:

- Високий крутний момент вже на низьких обертах
- Стабільний крутний момент у широкому діапазоні обертів

## Потужний економічний двигун.

12,5-літровий двигун з охолодженням наддування відзначається своєю надійністю та зручним доступом завдяки цільному капоту.



		XERION 5000	XERION 4500	XERION 4000
Циліндри		6	6	6
Робочий об'єм	л	12,5	12,5	12,5
Номинальне число обертів	об/хв	2000	2000	2000
Потужність (ECE R 120)	кВт/к. с.	358/487	330/449	295/401
Макс. потужність (ECE R 120)	кВт/к. с.	385/524	355/483	317/431
Макс. крутний момент	Нм	2353	2203	1932



### Прямолінійна трансмісія.

Свідомо виконана прямолінійною, трансмісія напряму передає потужність від двигуна на осі та ВВП.

Міжосьові та міжколісні диференціали, що підключаються, гарантують оптимальний потік потужності, коли він необхідний.



### СМАТІС означає безступінчастість.

Технологія СМАТІС тракторів компанії CLAAS являє собою безступінчасту трансмісію. У серії XERION вона реалізована в коробці передач ZF-Ессот. Чотири мокрі багатодискові зчеплення забезпечують незмінно високу долю механіки в передачі, що робить XERION особливо ефективною машиною. Безступінчаста коробка передач гарантує унікальний у своєму класі потужності комфорт під час руху.

### Коробка передач ZF Ессот 5.0.

- До 30 км/год під час руху заднім ходом
- Постійний повний привод
- Доступно для версій із максимальною швидкістю 40 і 50 км/год



## Одинарні або спарені шини.

На обидві керовані осі, окрім простих одинарних коліс із чотирма шинами, також можна встановити спарені колеса з вісьмома шинами (TRAC і TRAC VC). Для встановлення спарених коліс можуть використовуватися цільні або роз'ємні проставки. Перевага роз'ємних проставок полягає в тому, що під час демонтажу спарених коліс на 710-х шинах витримується транспортна ширина 3 м.

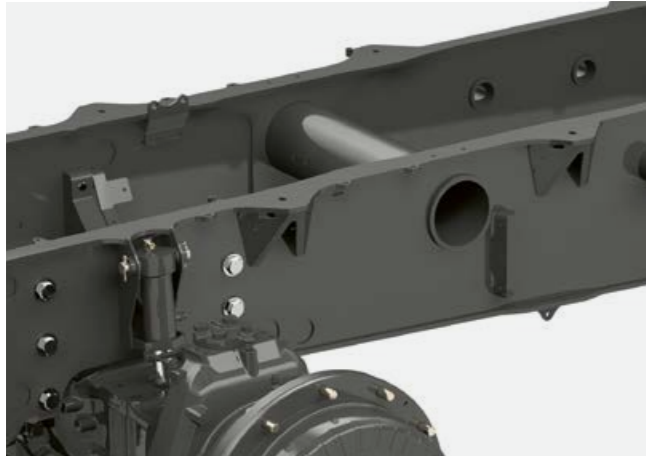

## Міцні з'єднання.

Великогабаритні труби з'єднують обидві частини рами. За рахунок цього ще більше вдалося збільшити міцність і вантажопідйомність.



## Високе навантаження.

Тяговий кульовий зчпний пристрій 110 мм за кабіною має максимальне вертикальне навантаження 15 т. Завдяки S-подібному зчепленню з навісними пристроями уся зв'язка залишається надзвичайно маневреною. Зчпна куля приймає на себе високе навантаження, розподіляючи його на весь трактор.

## Довга колісна база.

Довга колісна база підвищує комфорт руху. Однак відстань 3,5 м між осями не тільки підвищує стабільність під час роботи, але й значно сприяє перетворенню потужності двигуна на ефективну тягову потужність.

Завдяки двом керованим осям XERION зберігає бездоганну маневреність та оглядовість.



# Хороша збалансованість. Баластування.



Тягова потужність вирішує все.

Чотири колеса однакового розміру перетворюють установлену потужність двигуна на ефективну тягову потужність. За допомогою індикації пробуксування та легкого налаштування зниження обертів двигуна механізатор може швидко знайти налаштування для будь-якого використання.



Оптимальний розподіл.

Власна маса навіть без додаткових вантажів рівномірно розподіляється обома осями. Залежно від використання трактор можна легко оптимізувати за допомогою баластувального пакету із заводу. Баластні плити з комплекту вагою по 400 кг можна вкласти як на передній баласт, так і задню плиту та зафіксувати там.



Спереду: постійний або змінний баласт.

CLAAS пропонує два види передніх баластів: один для постійної установки та один для захоплення передньою гідравлікою. Обидва мають вагу 1800 кг та за допомогою додаткових баластних плит дозволяють довести баласт до 3,6 т.

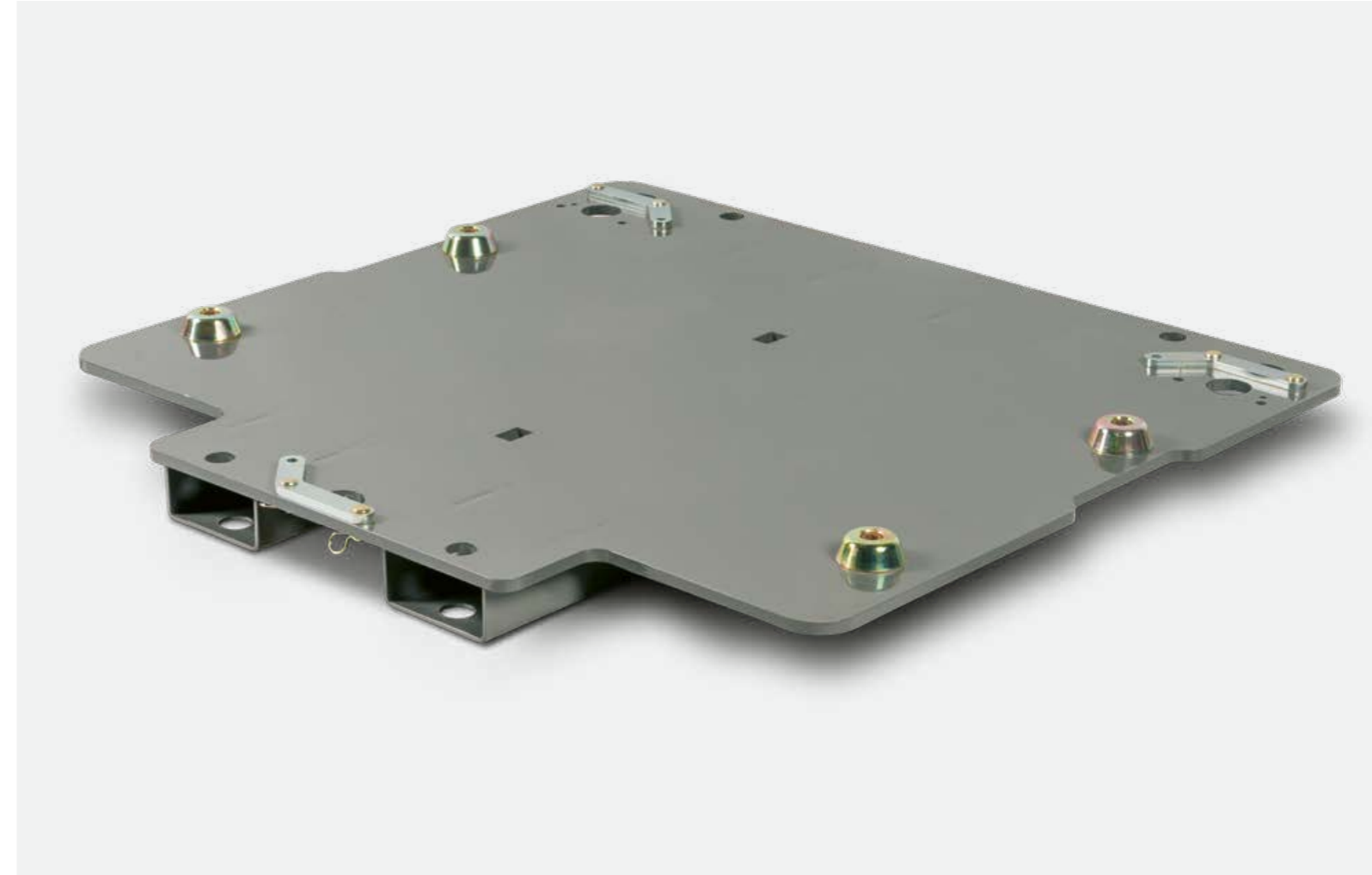

Ззаду: усі можливості.

За допомогою простого замку над задньою віссю можна встановити базову плиту вагою 200 кг. За допомогою додаткових баластних плит можна легко збільшити вагу до 3,4 т.

Піднімайте більше.  
Задня навіска.



Постійна міць.

3-точкова задня навіска серійно оснащена точками зчеплення категорії IV.

- Циліндри подвійної дії
- Загальна підйомна сила 10 т
- Гасіння коливачь



Верхня тяга.

Як верхня точка 3-точкової навіски в задній частині CLAAS пропонує механічну тягу з точками зчеплення категорії IV (Heavy Duty) (1) або гідравлічну верхню тягу з точками зчеплення категорій III або IV (2).



Стабілізатори нижніх тяг.

У вас є вибір між механічними стабілізаторами нижніх тяг або упорами всередині. Механічні стабілізатори нижніх тяг (3) можна легко розблокувати за допомогою ланцюга і безступінчато відрегулювати за допомогою різі. За допомогою упорів можна встановити дві різні відстані між нижніми тягами.



Додатково навіска може бути оснащена внутрішньою опорою для категорії 4N (4). Нижні тяги кріпляться безпосередньо до кронштейна зчпного пристрою, що робить непотрібним використання стабілізаторів.



#### ТЗП на салазках.

- Автоматичне ввімкнення в разі протитиску за допомогою дишла
- Навантаження верт. макс. 2500 кг
- Болти 38 мм
- 3 регулювання за висотою
- Кульовий тягово-зчіпний пристрій 80 мм, вертикальне навантаження 3 т, до 40 км/год



#### S-подібне зчеплення.

S-подібне зчеплення відмінно зарекомендувало себе під час буксирування причепів-цистерн із рідким гноєм. Кульове зчеплення 110 мм за кабіною розраховане на вертикальне навантаження до 15 т, завдяки розташуванню кулі безпосередньо за кабіною вертикальне навантаження розподіляється по обох осях. Навішування безпосередньо за кабіною дає змогу реалізувати менший радіус розвороту та суттєво вкоротити довжину зв'язки, ніж, наприклад, у разі встановлення напівнавісної цистерни для рідких добрив на задню частину.



#### Навішування за допомогою тягового бруса.

Тяговий брус навішування має три отвори для встановлення в одне з трьох положень на вибір. Крім того, механізатор може вибрати потрібну точку зчеплення.

- Тяговий брус із вилкою під палець 40 або 50 мм
- Тяговий брус зі зчіпною кулею 80 мм
- Тяговий брус із Piton Fix

Для навісних знарядь із примусовим керуванням також пропонується тяговий брус із пристроєм примусового керування.



Приєднання цистерни з рідким гноєм за допомогою S-подібної зчіпки має низку переваг:

- Істотно менша загальна довжина
- Більш маневрений на поворотних смугах
- Менше ущільнення ґрунту за рахунок поліпшеного розподілу навантаження на осі

Потужність там, де вона має бути.  
Вал відбору потужності.

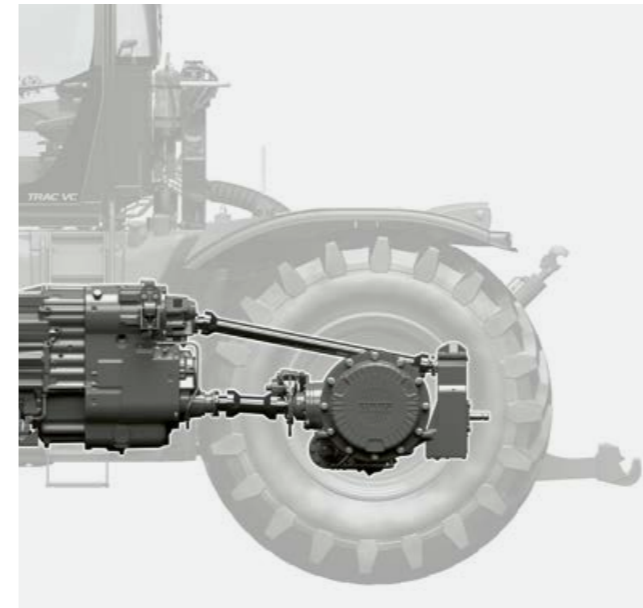

Висока корисна потужність.

XERION досягає 1000 об/хв на валу відбору потужності за знижених до 1730 об/хв обертів двигуна. Завдяки простій конструкції трансмісії на ВВП підвищується ККД.

Це дає змогу знизити витрату палива за повної потужності.



Доступні різні адаптери ВВП.

- 1 3/4", 6-шлицьовий
- 1 3/4", 20-шлицьовий
- 2 1/4", 22-шлицьовий (Ø 57,7 мм)

Адаптер вала відбору потужності 2 1/4" дає змогу ефективно передавати потужність на навісні знаряддя навіть від двигунів понад 500 к. с.



Вал відбору потужності вмикається жовтим вимикачем зовні на крилі. Усередині також додатково встановлено жовтий аварійний вимикач для швидкого вимкнення вала відбору потужності.





# Любить переносити важкі вантажі. Передня навіска.



Повністю інтегрована.

Передня навіска повністю інтегрована в раму. Нижні тяги, що складаються, дають змогу легко зменшити довжину трактора. Крім того, механізатор отримує такі переваги:

- Міцна конструкція
- Загальна підйомна сила 8,1 т
- Подвійної дії
- Регулювання положення
- Гасіння коливачь



- 1 Керування передньою навіскою
- 2 Керування задньою навіскою

Усе під контролем.

Завдяки багатофункціональному джойстику SMOTION задньою і передньою навісками можна зручно керувати за допомогою великого пальця, не рухаючи рукою.



## Передня навіска

- Робоче положення для обліку площі
- Обмеження висоти підйому
- Швидкість опускання
- Швидкість підйому

Усі можливості.

Передня навіска оснащена електронним регулюванням. Термінал керування SEBIS забезпечує швидке і просте виконання налаштувань.



Передня навіска і секція гідророзподільника зручно перемикаються вимикачами, установленими спереду на капоті.

# Створює справжній тиск. Гідравлічна система.

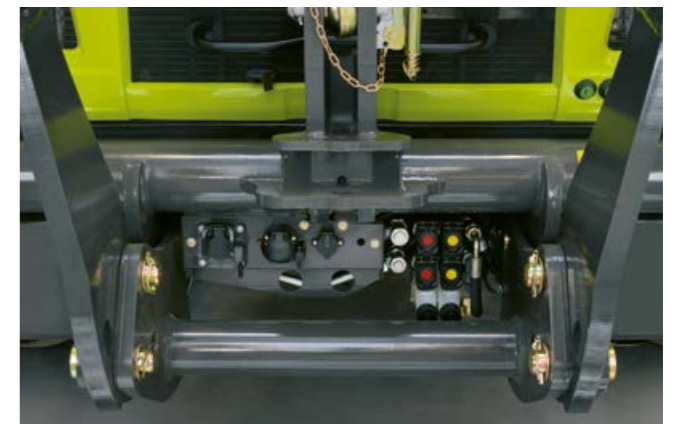

## З'єднання спереду.

У передній частині XERION, за умови відмови від передньої навіски, доступно до трьох секцій гідророзподільника подвійної дії.

## Факти.

Трактор XERION оснащений двома гідравлічними контурами Load Sensing:

- 1 Основний гідравлічний контур для секцій гідророзподільника та навісок
- 2 Допоміжний контур для охолодження оливи, рульового керування та системи гальмування

Характеристики основного контуру:

- Робочий тиск 200 бар
- Макс. продуктивність 205 л/хв
- Макс. витрата на секцію гідророзподільника 105 л/хв
- Макс. гідравлічна потужність 61 кВт
- Об'єм бака 120 л

Третій гідравлічний контур (опція) забезпечує постійну потужність 86 л на хвилину (за 200 бар).



## Підключення ззаду.

У задній частині, за умови відмови від задньої навіски, доступно до семи секцій гідророзподільника подвійної дії.



## Power Beyond.

З'єднання Power-Beyond з великими перетинами і плоскими роз'ємами ззаду і спереду дають змогу подавати на приєднані знаряддя великий потік оливи за невеликих втрат.



Business Class.

Унікальний круговий огляд завдяки великій площі скління. Організоване з урахуванням вимог ергономіки робоче місце екстра-класу.

Уся потужність на кінчиках пальців. Система CEBIS покликана оптимізувати налаштування для повного використання потужності. Інтуїтивне керування 3 пальцями за допомогою унікального багатофункціонального джойстика CMOTION.



# Business Class. Кабіна.



## Комфортний пристрій зворотного ходу.

Кабіна XERION TRAC VC (Variable Cab) одним натисканням кнопки менш ніж за 30 секунд може бути розгорнута на 180°. З цієї позиції в задній частині механізатору відкривається оптимальний вид на задню навіску. Усі елементи керування, зрозуміло, теж розгортаються. Така зручність буде особливо цінною під час таких робіт, як силосування, рубка дерев, фрезерування або мульчування.



## Хороші перспективи.

Круговий огляд із просторої кабіни завдяки великим вікнам і 4-стійковій конструкції кабіни не має рівних.

До речі, дуже легко працювати тривалий час при максимальному рівні шуму 69 дБ.



## Продумана амортизація.

Напівактивна підвіска кабіни гарантує покращений комфорт під час будь-яких робіт. Амортизатори керуються електронікою для автоматичної адаптації ступеня амортизації до умов експлуатації.



## Багато світла.

В основі концепції освітлення XERION лежать дві мережі різної напруги: дорожнє освітлення на 12 В і робочі фари на 24 В.

- До дванадцяти фар спереду
- До восьми фар ззаду



# Усе під контролем. Підлокітник.



## Консоль керування.

Консоль керування оснащена додатковими функціональними вимикачами, позначеними інтуїтивно зрозумілими символами.

- 1 Перемикач діапазону руху (макс. 50 або 40 км/год на дорозі, макс. 30 км/год у полі)
- 2 Поворотна задня навіска / блокування стабілізаторів нижніх тяг
- 3 Перемикач SMOTION із керування передньою навіскою на керування білою секцією гідророзподільника
- 4 Реверсивний вентилятор
- 5 Стоянкове гальмо / нейтральне положення
- 6 Увімкнення блокування диференціалів
- 7 Ручні або автоматичні блоки диференціала
- 8 Комірка пам'яті частоти обертання
- 9 Секції гідророзподільника
- 10 Вал відбору потужності
- 11 Додаткова гідросистема (механізм відбору потужності)
- 12 Регулювання робочого положення задньої навіски
- 13 ELECTROPILOT (хрестовий важіль керування двома секціями гідророзподільника)
- 14 Електронний газ E-Gas (ручне керування частотою обертання двигуна)

## Ергономічний.

Підлокітник розроблено таким чином, щоб забезпечити руці та зап'ястку механізатора максимально розслаблене положення і зручне керування ключовими функціями. Навіть під час використання багатфункціонального джойстика SMOTION напружувати руку не потрібно, вона продовжує лежати на підлокітнику.



## Можливість адаптації.

Орієнтацію всього підлокітника можна змінювати за бажанням: два важелі посередині консолі дають змогу переміщати його по горизонталі та вертикалі.



# Усе одразу. Багатофункціональний джойстик SMOTION.



## Готовність до роботи.

З багатофункціональним джойстиком SMOTION компанія CLAAS пропонує унікальну концепцію, яка дозволяє зручно та ефективно користуватися найважливішими

функціями XERION. На джойстику SMOTION розташовано вісім функціональних кнопок, які можна призначити індивідуально, для керування найрізноманітнішими функціями знарядь і машин.

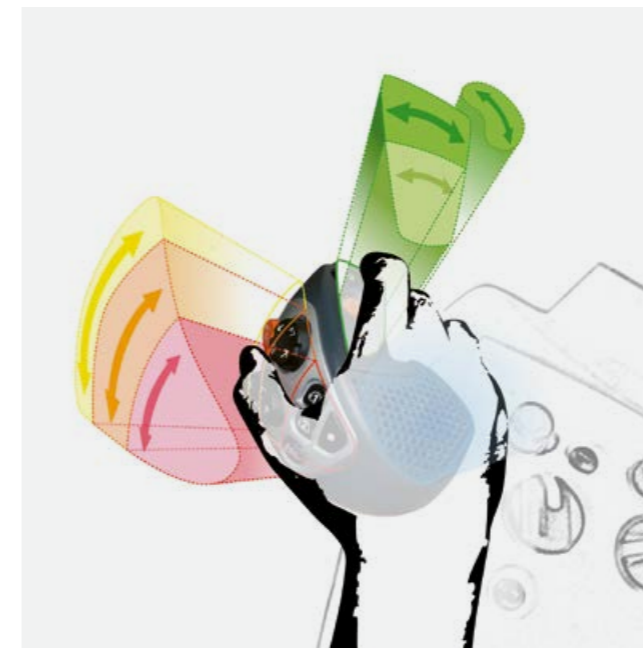

## Ергономіка і чистому вигляді.

Багатофункціональний джойстик SMOTION дає змогу керувати складними процесами, що включають до чотирьох функцій керування, не змушуючи руку механізатора залишати зручне положення. Керування функціями великим, вказівним і середнім пальцями робить стомлення під час роботи не таким швидким.

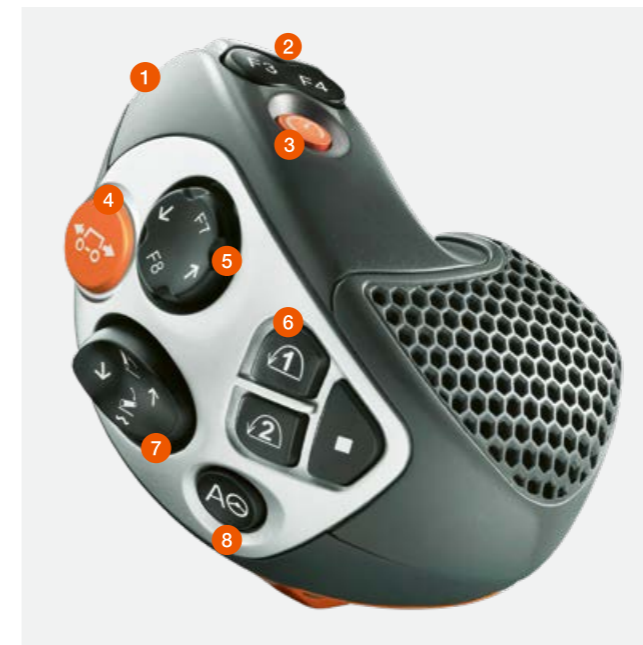

- 1 Функціональні кнопки (F5 / F6)
- 2 Функціональні кнопки (F3 / F4)
- 3 Круїз-контроль
- 4 Рух/реверсування
- 5 Передня підвіска/гідросистема; функціональні кнопки (F7/F8)
- 6 Система управління діями на краю поля CSM; функціональні кнопки (F1/F2)
- 7 Задня навіска
- 8 Система керування

# Усе під контролем. CEBIS.



## Завжди правильна інформація.

Інформація, керування та контроль — такі завдання ставляться перед бортовою інформаційною системою CEBIS. Вона вирізняється зрозумілою і логічною структурою меню.

Для контролю поточних процесів і станів у CEBIS достатньо одного погляду на дисплей — уся найважливіша інформація про рух або режим роботи виводиться на екран. Попередження супроводжуються акустичним сигналом, а також оптичним символом із відповідним текстом.

## Наочне, просте і більш швидке управління.

Базові налаштування машини в режимі роботи виконуються за допомогою поворотного перемикача CEBIS. Додаткова кнопка швидкого доступу HOTKEY забезпечує швидкий перехід до додаткових функцій. Положення поворотного перемикача відображається в CEBIS.

## Відображення на моніторі з діагоналлю 21 см.

Кольоровий монітор CEBIS (із діагоналлю 8,4 дюйма) забезпечує ідеальну видимість завдяки індивідуальному налаштуванню положення. За допомогою кульового шарніра можна відрегулювати положення монітора відповідно до побажань механізатора.

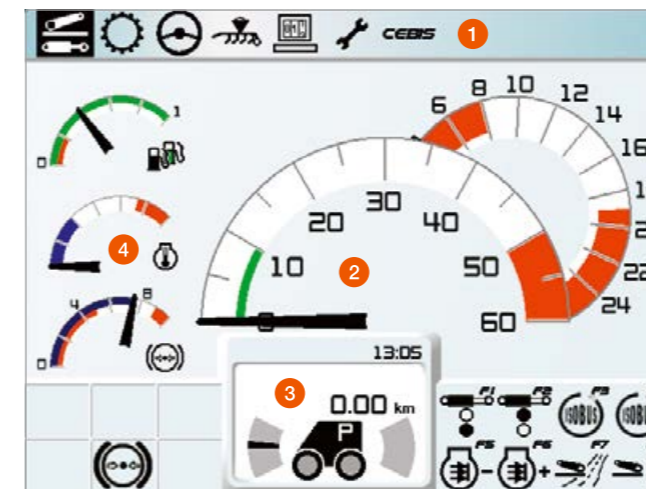

## Меню режиму руху CEBIS.

- 1 Рядок меню
- 2 Швидкість руху та оберти двигуна
- 3 Інформація про рух
- 4 Індикація рівня палива, температури та повітря

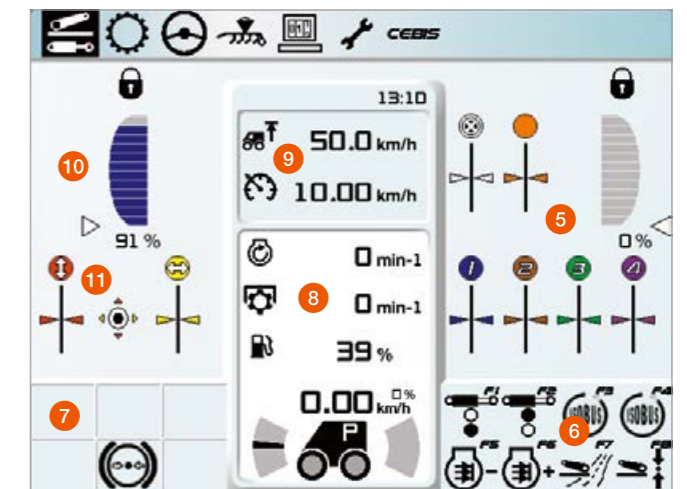

## Меню робочого режиму CEBIS.

- 5 Стан задньої навіски/задніх секцій гідророзподільника
- 6 Призначення функціональних кнопок F1-F8 на багатофункціональному джойстику
- 7 Вікно повідомлень
- 8 Регульований діапазон індикації
- 9 Зміна діапазону індикації залежно від обраного пункту меню
- 10 Статус передньої навіски
- 11 Стан передніх секцій гідророзподільника

## Системи паралельного керування та управління даними. На шляху до успіху.

Під час виконання польових робіт важливий кожен сантиметр. Автоматичні системи паралельного водіння і картування врожайності відіграють вирішальну роль в економії таких цінних ресурсів, як матеріали, час і гроші. Разом із вами ми уважно стежимо за вашими тракторами та переводимо їх на курс економії, який окупається.

Наприклад, з обраною ліцензією TELEMATICS на передачу машинних даних. Інтелектуальні модулі TELEMATICS, такі як CLAAS API, TONI і Data Connect, можна комбінувати відповідно до ваших потреб. Отримуйте найкращі результати від своєї роботи.



# Термінал S10. Контроль підвищує якість роботи.



## S10 для ISOBUS і систем рульового керування.

- Сенсорний кольоровий дисплей із високою роздільною здатністю, 10,4"
- Система рульового керування на базі GPS і термінал ISOBUS з ISO-UT, TC-GEO / TC-BAS / TC-SC
- Керування базовими лініями
- Автоматичний поворот на межі поля за допомогою AUTO TURN
- Система ведення по колії TURN IN

Термінал S10 вирізняється високим ступенем універсальності. Паралельно із системами рульового керування ви також можете керувати навісним обладнанням ISOBUS і підключати до чотирьох аналогових камер.

## Термінали оптимізують економічність.

З терміналом S10 ми пропонуємо вам гнучке рішення для використання ISOBUS і систем рульового керування. Термінал інтуїтивно зрозумілий і переконує своєю простотою та логічною індикацією.

Залежно від сезону або сфери застосування ви можете перенести його з XERION на інший трактор або збиральну машину.

## Розумні машини полегшують працю механізатора.

- Термінал S10 із високою роздільною здатністю для ISOBUS і систем рульового керування
- Точна й економічна робота в будь-яких умовах

# Завжди правильна колія. Системи рульового керування CLAAS.

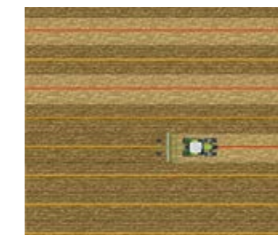

### RTK NET (точність $\pm 2-3$ см)

- Коригувальний сигнал через мобільний зв'язок
- Необмежений радіус дії

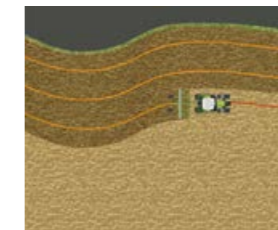

### RTK FARM BASE LINK (точність $\pm 2-3$ см)

- База
- Передача даних станції через мобільний зв'язок (NTRIP)
- Радіус дії 30 км

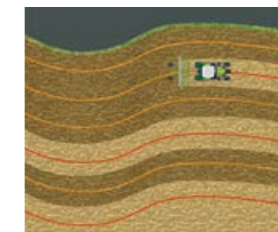

### RTK FARM BASE (точність $\pm 2-3$ см)

- Базова станція з цифровим та аналоговим зв'язком
- Радіус дії до 15 км



### SATCOR

- Супутниковий коригувальний сигнал CLAAS
- Покриття практично по всьому світу

#### SATCOR 15 (точність $\pm 15$ см)

- Покращена базова точність
- Швидка доступність сигналу
- Оптимальний сигнал, який підходить для багатьох завдань: від обробки ґрунту до збирання врожаю

#### SATCOR 5 (точність $\pm 5$ см)

- Ідеальне рішення в умовах ускладненого прийому сигналу RTK або мобільного зв'язку
- Більш тривалий час ініціалізації порівняно з SATCOR 15, але більш висока точність

### EGNOS / E-DIF (точність $\pm 30$ см)

- Безкоштовна ліцензія
- Базова точність

Системи рульового керування підвищують якість роботи CLAAS.

Дозвольте собі розслабитися. Системи рульового керування CLAAS заздалегідь указують напрямок руху або автоматично спрямовують трактор в оптимальну колію. Досвідчені дані свідчать, що сучасна система паралельного водіння дає змогу заощаджувати на паливі, експлуатаційних витратах, добривах і засобах захисту рослин до 7%, оскільки не виникає помилок і перехльостів.

#### GPS PILOT із високою точністю керування.

Супутникова автоматична система управління CLAAS стаціонарно інтегрована в машину. Вона розвантажує механізатора під час виконання всіх робіт, які вимагають найвищої точності руху по колії.

Ви запускаєте GPS PILOT однією кнопкою на багатофункціональному джойстику. Він активно контролює гідравлічну систему керування й точно веде ваш комбайн по полю у всіх діапазонах швидкості. Умови освітленості не грають жодної ролі. І вночі, і в умовах недостатньої видимості, система працює так само точно, як і вдень. Ви отримуєте коригувальні сигнали будь-якої бажаної точності.

Автоматичною системою рульового керування GPS PILOT керують із сенсорного терміналу S10 (див. стор. 48/49). У нього просте меню і зрозумілий користувачеві інтерфейс.

#### Автоматичне керування навіть на краю поля.

Функція AUTO TURN виконує поворот на краю поля. Напрямок повороту, а також наступну оброблювану колію обирає механізатор на терміналі S10, решту бере на себе система рульового керування.

#### Висока гнучкість коригувальних сигналів.

Ми розробили нашу пропозицію таким чином, що ви можете розширити свою систему в будь-який час. Це стосується як технології терміналів, так і використання всіх основних на сьогодні коригувальних сигналів. Сьогодні ми можемо працювати з усіма доступними супутниковими системами — GPS, ГЛОНАСС, BEIDOU та Galileo.



Система AUTO TURN автоматично розвертає трактор на краю поля.

# Об'єднаний у мережу XERION може більше.

## Дигіталізація окупається.

Дигіталізація є ключовим фактором підвищення вашої продуктивності й ефективності. Дані, отримані в найрізноманітніших місцях, збираються й оброблюються централізовано. Це економить ваші ресурси та покращує якість виробничих процесів.

Для максимального використання можливостей XERION CLAAS пропонує різні елементи, які дозволяють об'єднувати системи, техніку й робочі процеси в мережу незалежно від марки машини. Доцільна, налаштована на ваше підприємство дигіталізація бере на себе велику частку вашої роботи:

- Швидка передача й документування даних машин і робочих даних
- Ефективне управління машинами та роботою парку
- Інтенсивний аналіз й оптимізація робочих процесів
- Легке виконання аналізу полів і точне картографування врожайності
- Виклик робочих даних та управління ними за допомогою програмного забезпечення для управління сільгоспідприємством
- Безперешкодна передача даних різних виробників у TELEMATICS
- Економія цінного часу на технічне й сервісне обслуговування завдяки дистанційній діагностиці

## TELEMATICS документує ваші успіхи.

Завдяки TELEMATICS можна постійно отримувати робочі дані та експлуатаційні характеристики вашого трактора. Усі дані передаються через стільниковий зв'язок на сервер, де в подальшому обробляються та зберігаються. Також зібрані дані можна легко експортувати до будь-якої розповсюдженої програми з управління сільгоспідприємством.

## CLAAS API з'єднує ваш офіс з автопарком.

Розробивши функцію DataConnect, компанії CLAAS, 365FarmNet, John Deere, Case, Steyr і New Holland створили пряме незалежне й відкрите для інших підприємств галузі хмарне рішення з обміну даних. Ви можете управляти всім своїм парком машин в CLAAS TELEMATICS, а також стежити за ним. Це дає змогу безпечно, зручно та повністю автоматично обмінюватися всіма необхідними даними. Обидві системи є частиною CLAAS TELEMATICS.

## Remote Service не коштує вам ні копійки.

CLAAS Remote Service — це важливий компонент мережевої взаємодії ваших машин. Це значно спрощує технічне та сервісне обслуговування.

Машина надсилає сервісному партнеру інформацію щодо необхідності проведення ТО або напругу повідомляє його в разі неполадки. Сервісний партнер має доступ до всіх важливих даних і може оптимально підготуватися до виконання робіт в обох вищезазначених випадках. Вартість користування Remote Service протягом перших п'яти років бере на себе CLAAS. Для цього достатньо вашої згоди.



Об'єднайте свої машини в мережу.  
Оптимізуйте свою діяльність.

[connected-machines.claas.com](https://connected-machines.claas.com)



Scan me.

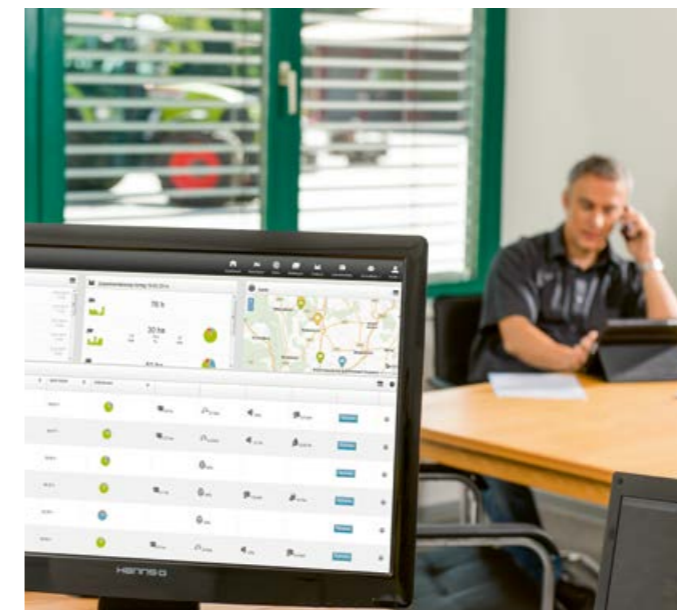

## Дигіталізація сприяє розвитку вашого господарства.

- TELEMATICS передає дані машини прямо у хмару
- DataConnect дозволяє обробляти дані машин незалежно від виробника
- Remote Service полегшує технічне та сервісне обслуговування

Постійна готовність до роботи.  
Техобслуговування та сервіс.

XERION відзначається високим коефіцієнтом експлуатаційної придатності.

Технічне обслуговування, запасні частини, сервіс: команда CLAAS зробить усе, щоб звести час простою до абсолютного мінімуму. Для ефективного технічного обслуговування ми розробили цікаві рішення — добре підготовлена машина забезпечує оптимальну надійність експлуатації. Збереження функціональності та вартості обладнання є нашим головним пріоритетом. Адже ми знаємо — ваш трактор є запорукою вашого успіху.

**XERION**



# Дуже швидко. Техобслуговування.

## Швидке техобслуговування.

Щодо техобслуговування трактор XERION вирізняється дивовижною невибагливістю. Наприклад, інтервал заміни оливи в коробці передач, гідравліці та мостах становить 1500 год.

А коли справа все ж доходить до робіт із техобслуговування, їх можна виконати швидко і просто. Фільтр для моторної оливи знаходиться в легкодоступному місці.

## Збільшений строк експлуатації.

- Заміна мастила в коробці передач, гідравліці та осях тільки через 1500 год
- Простий доступ до фільтра для моторного масла
- Усі сервісні точки швидко та легко доступні завдяки цілісному капоту
- Нова система впуску повітря значно збільшує термін служби фільтрувального елемента
- Індикація даних з обслуговування через CEBIS
- Зручний доступ і надійне розташування акумуляторів
- Легкодоступний резервуар для охолоджувальної рідини

Усе це полегшує щоденний догляд за технікою та її обслуговування, що значно збільшує термін служби машин.

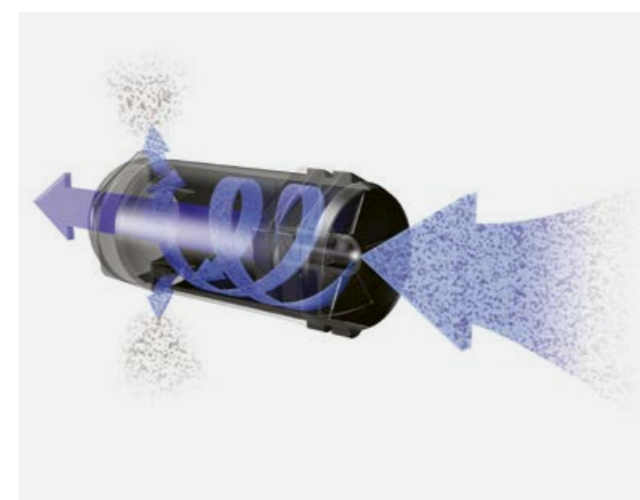

## Чиста робота.

XERION оснащений ефективною системою очищення повітря двигуна, яка практично не потребує обслуговування. Циклони забезпечують очищення від великого бруду, а сам бруд виводиться через систему випуску ОГ.

Повітряний фільтр двигуна вирізняється високою продуктивністю фільтрації та зручністю доступу для очищення.

# Щоб усе працювало. CLAAS Service & Parts.



CLAAS Service & Parts  
доступний для вас 24/7.  
service.claas.com

Scan me.



## Більше безпеки для вашої машини.

Підвищуйте експлуатаційну безпеку, мінімізуйте ризики ремонту та простою. MAXI CARE дозволяє вам прогнозувати витрати. Оберіть індивідуальний сервісний пакет, який відповідає вашим вимогам.



## Спеціально адаптовані до вашої машини.

Точно підігнані запасні частини, високоякісні експлуатаційні матеріали та корисні аксесуари. Скористайтеся широким асортиментом нашої продукції, який забезпечить стовідсоткову експлуатаційну надійність вашої машини.



## Поставки по всьому світу.

У логістичному центрі запасних частин CLAAS в Гаммі, Німеччина, на площі понад 183 000 м<sup>2</sup> зберігається більше 200 000 різноманітних деталей. Цей центральний склад запасних частин швидко та надійно доставить усі запчастини ORIGINAL у будь-яку країну світу. Ваш найближчий партнер CLAAS забезпечує максимально швидку доставку деталей: для вашого врожаю, для вашого підприємства.



## Ваш найближчий дилер CLAAS.

Де б ви не знаходилися, ми завжди надамо вам необхідні послуги та контакти. Поряд із вами. Ваші партнери CLAAS завжди готові допомогти вам і вашій машині. Вони мають необхідні знання, досвід і найкраще технічне обладнання. Щоб все працювало.



## Remote Service.

Remote Service — це послуга, яка надає вашому сервісному центру всі необхідні дані машин, оснащених телеметрією. Це значно спрощує віддалену діагностику та віддалену підтримку. Обслуговування може проводитися більш ефективно, а експлуатаційна надійність машини підвищується. Послуга Remote Service надається вам безкоштовно протягом п'яти років. Достатньо вашої згоди.



- 1 6-циліндровий двигун Perkins, макс. потужність 431–524 к. с.<sup>1</sup>
- 2 Суцільний капот двигуна
- 3 Гідралічний реверсивний вентилятор
- 4 Паливний бак 1000 л
- 5 Безступінчаста коробка передач, макс. 40 км/год уперед/назад
- 6 Концепція TRAC
- 7 Максимальний діаметр шини 2,15 м
- 8 Можлива наявність до десяти секцій гідророзподільника подвійної дії (макс. три спереду і сім ззаду)
- 9 До трьох додаткових секцій гідророзподільника подвійної дії, передня навіска з регулюванням висоти/глибини
- 10 Задній ВВП 1000 об/хв за зниженого числа обертів двигуна (1730 об/хв)
- 11 Підлокітник із багатофункціональним важелем CMOTION

<sup>1</sup> Згідно з ECE R 120

## Переконливі аргументи.



### CPS.

- Безступенева трансмісія на понад 500 к. с.
- Потужна та ефективна трансмісія
- 40 км/год для швидкого переміщення
- Допуск для пересування дорогами загального користування в усіх країнах ЄС
- Чотири колеса однакового розміру до 2,16 м (моделі 710 і 900) для відмінної тяги
- 1000 об/хв на ВВП усього за 1730 об/хв двигуна
- Адаптер ВВП 2 ¼" для ефективної передачі високої потужності
- Міцна фронтальна навіска з постійною вантажопідйомністю 8,1 т
- Весь потенціал потужності на низьких обертах двигуна

### Комфорт.

- Великий асортимент додаткового обладнання для оптимального використання замовниками, включно з поворотною кабіною
- Ергономічна концепція керування з інноваційним багатофункціональним джойстиком CMOTION
- Просте регулювання баластування для оптимального використання трактора

### Системи допомоги механізатору та ведення документації.

- TELEMATICS для професійного документування та сервісного контролю
- CLAAS API для бездротового передавання даних у систему управління фермерським господарством
- Система GPS PILOT, оснащена терміналом із сенсорним екраном S10
- Система керування поворотом на розворотній смузі CSM

XERION		5000	4500	4000
<b>Двигун</b>				
Двигун		Perkins	Perkins	Perkins
Робочий об'єм	см³	12500	12500	12500
Номінальне число обертів	об/хв	2000	2000	2000
Мінімальна частота обертання холостого ходу	об/хв	800	800	800
Максимальна частота обертання холостого ходу	об/хв	2080	2080	2080
Потужність (ECE R 120) <sup>1</sup>	кВт/к. с.	358/487 за 2000 об/хв	330/449 за 2000 об/хв	295/401 за 2000 об/хв
Макс. потужність (ECE R 120) <sup>1</sup>	кВт/к. с.	385/524 за 1800 об/хв	355/483 за 1800 об/хв	317/431 за 2000 об/хв
Макс. крутний момент (ECE R 120) <sup>1</sup>	Нм	2353 за 1400 об/хв	2203 за 1400 об/хв	1932 за 1800 об/хв
Вміст паливного баку	л	1000	1000	1000
<b>Електрична система</b>				
Трифазний генератор	A/B	100 / 24 + 135 / 12	100 / 24 + 135 / 12	100 / 24 + 135 / 12
Акумулятори	A-год/В	3 x 100 А-год, всього 200 / 24, 100 / 12	3 x 100 А-год, всього 100 / 24, 100 / 12	3 x 100 А-год, всього 100 / 24, 100 / 12

<b>Коробка передач</b>				
Коробка передач		Ессот 5.0	Ессот 5.0	Ессот 5.0
Тип коробки передач		Гідромеханічна, із розгалуженим потоком потужності	Гідромеханічна, із розгалуженим потоком потужності	Гідромеханічна, із розгалуженим потоком потужності
Привод		Постійний повний привод	Постійний повний привод	Постійний повний привод
Міжосьовий диференціал		100% блокування, гідропідтискна муфта	100% блокування, гідропідтискна муфта	100% блокування, гідропідтискна муфта

<b>Керовані осі з приводом</b>				
Блокування диференціала		Повне блокування, електрогідравліка, гідропідтискна муфта, з автоматичною функцією	Повне блокування, електрогідравліка, гідропідтискна муфта, з автоматичною функцією	Повне блокування, електрогідравліка, гідропідтискна муфта, з автоматичною функцією

<b>Гальма</b>				
Робоче гальмо		Мокрий із гідрокеруванням, дисковий, посилений, на 4 колеса	Мокрий із гідрокеруванням, дисковий, посилений, на 4 колеса	Мокрий із гідрокеруванням, дисковий, посилений, на 4 колеса
Стоянкове гальмо		Гальмо з пружинним енергоакумулятором, електрогідравлічне спрацьовування	Гальмо з пружинним енергоакумулятором, електрогідравлічне спрацьовування	Гальмо з пружинним енергоакумулятором, електрогідравлічне спрацьовування

<b>Гідросистема</b>				
Макс. ємність гідравлічного бака	л	120	120	120
Макс. об'єм масла, що відбирається	л	80	80	80

XERION		5000 / 4500 / 4000
<b>Головний контур (навішування, гідророзподільники)</b>		
Макс. робочий тиск	МПа (бар)	20 (200)
Макс. подача	л/хв	205
Кількість секцій гідророзподільника		макс. 7 ззаду, макс. 3 спереду
Макс. подача на секцію	л/хв	105
Макс. гідравлічна потужність, усього	кВт	61

<b>Тягово-зчіпний пристрій</b>			
Автоматична ТЗП, болт D38, кульова	кг		Навантаження верт. 2500
ТЗП шарового типу 80	кг		Навантаження верт. 3000
Тяговий брус, регульований, D40, D50 + Piton Fix	кг		Навантаження верт. 3000
ТЗП шарового типу 80 + Piton Fix	кг		Навантаження верт. 4000
Зчіпна куля 110 мм	кг		Навантаження верт. макс. 15 000

<b>Передня навіска</b>			
Категорія			III N, подвійної дії
Постійна підйомна сила/підйомна сила, макс./хід підйому, макс.	мм		81 kN / 84 kN / 905
Функція перемикання			Підйом, опускання (примус.)
Функція управління			Регулювання положення, гасіння коливань

<b>Задня навіска</b>			
Категорія			IV N, подвійної дії
Постійна підйомна сила/підйомна сила, макс./хід підйому, макс.	мм		100 kN / 136 kN / 763
Функція перемикання			Підйом, опускання (примус.)
Функція управління			Опір положення/тягу, гасіння коливань

<b>Розміри й вага</b>			
Загальна довжина, вкл. з навіскою	мм		7270
Загальна ширина	мм		мін. від 2540 до 3300
Загальна висота залежно від установлених шин	мм		від 3651 до 3801
Колісна база	мм		3500
Кліренс залежно від комплектації	мм		від 375 до 525
Мін. радіус розвороту	м		15
Власна маса (з повним паливним баком і механізатором)	кг		до 17230

Компанія CLAAS постійно докладає максимальних зусиль для того, щоб її продукція відповідала вимогам практики. Тому ми залишаємо за собою право на внесення змін. Наведені дані та ілюстрації є орієнтовними й можуть містити інформацію про спеціальне обладнання, яке не входить до стандартного комплекту поставки. Цей проспек্ট надруковано для поширення в усіх країнах світу. Інформацію про технічне оснащення машин ви можете отримати з прайс-листів свого дилера CLAAS. На деяких фотографіях обладнання частково зображене без захисних пристроїв. Це зроблено виключно для демонстрації принципу його роботи. Щоб уникнути травм, це категорично заборонено робити самовільно. У всіх інших випадках керуйтеся відповідними вказівками інструкції з експлуатації. Усі технічні характеристики двигунів надаються тільки згідно з Директивою ЄС щодо норм токсичності відпрацьованих газів: Stage. Згадка стандарту Tier служить виключно для інформації та поліпшення розуміння. Це не передбачає дозвіл для регіонів, у яких регулювання норм токсичності відпрацьованих газів здійснюється відповідно до стандарту Tier.

<sup>[1]</sup> Відповідає ISO TR 14396



Розмір має значення.



CLAAS Україна  
Пров.Охтирський, 7  
03138, Київ  
Україна  
claas.com  
info-ua@claas.com

LRC / 302016001122 KK LC 0223 / 00 0259 397 0